

(i) Batteriestandsanzeige

(a) Anzeige Unterstützung

(b) Anzeige Unterstützungsstufe

(c) Statusanzeige Licht

(d) Textanzeige Tachofunktion

(e) Wertanzeige Tachofunktion

(f) Geschwindigkeitsanzeige

(h) & (g) Schaltempfehlung

(1) Taste Tachofunktionen

(2) Taste Licht an/aus

(3) Bordcomputer Einheit

(4) Displayhalter

(5) Taste ein/aus

(6) Taste Reset

(7) Lade und Serviceanschluss

(8) Abdeckung Lade/Serviceanschluss

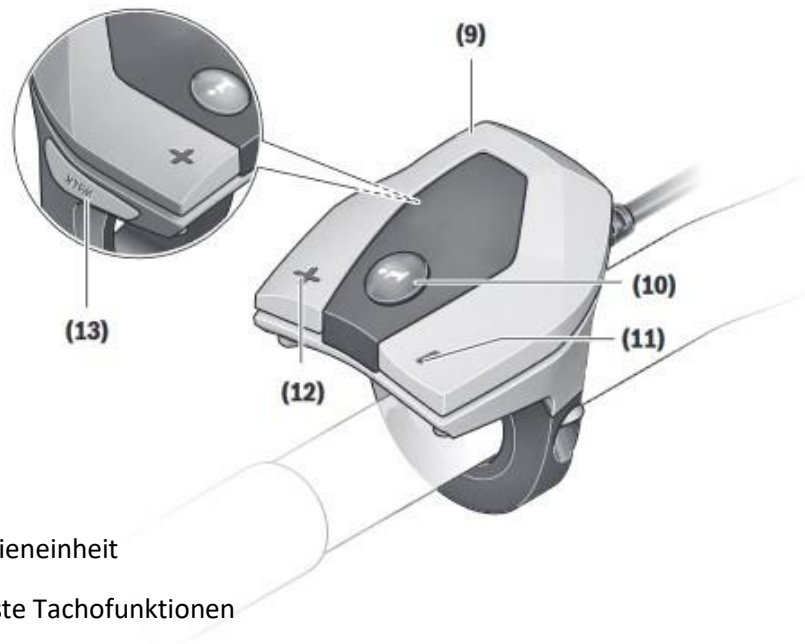

(9) Bedieneinheit

(10) Taste Tachofunktionen

(11) Taste Minus

(12) Taste Plus

(13) Taste Schiebehilfe

Bedienung Bosch Intuvia

Bitte das E-Bike System immer **VOR** Fahrtantritt aktivieren

- **Taste Plus:** Drücken um Motorunterstützung zu erhöhen
- **Taste Minus:** Drücken um Motorunterstützung zu verringern
- **Taste Reset:** Gedrückt halten um Ihren Tageskilometerstand, die Durchschnittsgeschwindigkeit, Höchstgeschwindigkeit und Fahrzeit zurückzusetzen
- **Taste Tachofunktion:** Wechselt Ihre Tachofunktionen (Uhrzeit, Höchstgeschwindigkeit, Durchschnittsgeschwindigkeit, Fahrzeit, Reichweite (ca. in der aktuellen Unterstützungsstufe, basierend auf letztem Fahrverhalten), Gesamtkilometer und Tageskilometer.
- **Taste Schiebehilfe:** Kurz drücken, auf Ihrem Display erscheint nun die Anzeige Schiebehilfe +, halten Sie die Taste Plus gedrückt um die Schiebehilfe zu nutzen. Nach loslassen der Taste Plus ist die Schiebehilfe wieder inaktiv.
- Erscheint beim Anschalten Ihres Systems der Hinweis **SERVICE** in der Textanzeige (d), vereinbaren Sie bitte einen Servicetermin.
- Ihr Intuvia Display verfügt über einen eingebauten Akku der sich über den Akku Ihres E-Bikes auflädt. Sollten Sie das Intuvia Display extern laden wollen, können Sie es abnehmen und über den Ladeanschluss (8) mit einem geeigneten Kabel aufladen.